

Vlaamse Autosportfederatie vzw

# BIJLAGEN

*De Vlaamse Autosport leeft ...*

2024

## Inschrijvingsrechten

De hieronder vermelde inschrijvingsrechten zijn uitgedrukt per voertuig en zijn de maximum bedragen die een organisator mag vragen. In geval er voorinschrijvingen zijn voorzien mag de organisator op de dag zelf een verhoging van maximum 20% toepassen voor diegenen die de dag zelf nog inschrijven. Dit dient duidelijk vermeld te worden in het particulier reglement van de wedstrijd, dat tijdig dient uitgegeven te worden.

<b>Rally</b>	inschrijvingsrecht per km KP (max)	€ 2,50
	starttoelating per km KP	€ 2,20
	<b>opmerking</b> het totale bedrag van de starttoelating bij Rally wordt afgerond op een veelvoud van €5,00	
<b>Rallycross</b>	inschrijvingsrecht	€ 120,00
<b>Rallysprint</b>	inschrijvingsrecht per km KP (max)	€ 2,50
	starttoelating	€ 120,00
<b>Regularity</b>	inschrijvingsrecht	€ 120,00
<b>Rittensport</b>	inschrijvingsrecht	€ 40,00
<b>VAS-Classics</b>	inschrijvingsrecht	1 dag € 62,00 2 dagen € 65,00
<b>Marathon</b>	inschrijvingsrecht per dag	€ 80,00
<b>Slalom div. 2, 3 &amp; 4</b> (per persoon)	inschrijvingsrecht	€ 50,00
	starttoelating	€ 20,00
<b>Slalom div. 1 &amp; Promo</b> (per persoon)	inschrijvingsrecht	€ 40,00
	starttoelating div. 1	€ 20,00
	starttoelating Promo	€ 20,00

## Tarieven technische commissie

Prekeuring Rallycross	€ 15,00
Prekeuring Rally/Rallysprint	€ 50,00
Prekeuring Rally/Rallysprint (minder dan 6 werkdagen volgend op de aanvraag)	€ 100,00
Prekeuring Slalom	€ 15,00
Privé keuring Rally/Rallysprint (meer dan zes werkdagen volgend op de aanvraag)	€ 200,00
Privé-keuring Rallycross + Slalom	€ 100,00
Privé-keuring Rallycross + Slalom (minder dan 6 werkdagen volgend op aanvraag)	€ 200,00
Privé keuring Rally/Rallysprint (minder dan zes dagen volgend op de aanvraag)	€ 400,00
Bijkomende naamstickers	€ 2,50
Nieuwe technische fiche, zonder inlevering oude fiche	€ 25,00
Paspoort historic wagens	€ 100,00

## Vergunningen

<b>a. Dagtoelatingen</b>	Dagtoelating Rallysprint	€ 65,00
	Dagtoelating Rally	€ 65,00
	Dagtoelating Regularity	€ 15,00
	Dagtoelating Rittensport, Classic, Marathon	€ 15,00
	Dagtoelating Slalom	€ 30,00
<b>b. Jaarvergunning</b>	A1	€ 125,00
	A2	€ 115,00
	A3	€ 105,00
	A4	€ 95,00
	B	€ 95,00
	C	€ 35,00
	R	€ 35,00
<b>c. Toeslagen</b>	Administratief recht (deelname met nationale vergunning)	€ 65,00
	Schuilnaam	€ 100,00
	Duplicaat vergunning bij verlies:	50% van de oorspronkelijke prijs

## VAS-vergunningen 2024 : de verschillende mogelijkheden

	R	C	B	A4	A3	A2	A1
	C35	C35	C95	C95	C105	C115	C125
• = ervaring vereist				•	•	•	•
• = medische formaliteiten verplicht		•	•	•	•	•	•
• = ouderlijke toestemming (OT) verplicht voor <18 jarigen	•	•	•			•	
<b>Rally &amp; Rallysprint</b>	<b>R</b>	<b>C</b>	<b>B</b>	<b>A4</b>	<b>A3</b>	<b>A2</b>	<b>A1</b>
Divisie 1 - klasse A (van 0 tot 1700cc)				•	•		•
Divisie 1 - klasse B (+ 1700cc)					•		•
Divisie 2 - klasse C (van 0 tot 1700cc)				•	•		•
Divisie 2 - klasse D en E (+ 1700cc)					•		•
Divisie 3 - alle klassen (van 0 tot 1400cc)					•		•
Divisie 4 - klasse H1 en H2 (van 0 tot 1600cc)				•	•		•
Divisie 4 - klasse H3, H4 en H5 (+1600cc)					•		•
Divisie 5 - klasse H6 (van 0 tot 1600cc)				•	•		•
Divisie 5 - klasse H7 en H8 (+1600cc)					•		•
Co-Piloten Alle divisies en klassen			•	•	•	•	•
<b>Slalom</b>	<b>R</b>	<b>C</b>	<b>B</b>	<b>A4</b>	<b>A3</b>	<b>A2</b>	<b>A1</b>
Divisie 1 alle klassen	•	•	•	•	•	•	•
Divisie 2 - 3 alle klassen		•	•	•	•	•	•
Divisie 4				•	•	•	•
Co-piloot	•	•	•	•	•	•	•
<b>Rallycross</b>	<b>R</b>	<b>C</b>	<b>B</b>	<b>A4</b>	<b>A3</b>	<b>A2</b>	<b>A1</b>
Alle divisies alle cilinderinhouden			•	•	•		•
Promo (min. 16 jaar met OT)			•	•	•		•
<b>Rittensport / VAS Classics / Marathon / Regularity</b>	<b>R</b>	<b>C</b>	<b>B</b>	<b>A4</b>	<b>A3</b>	<b>A2</b>	<b>A1</b>
Alle klassen	•	•	•	•	•	•	•

### Voorwaarden tot het bekomen van een hogere vergunning

R	Geen voorwaarden vereist
C	Geen voorwaarden vereist
B	Geen voorwaarden vereist
A4	Minstens 3 jaar in het bezit van een definitief rijbewijs Of slagen in het praktisch examen A4 Of 3 resultaten kunnen voorleggen als piloot in Slalom
A3	Slagen in het praktisch examen A3 Beschikken over een palmares als piloot in Rally/Rallysprint/Rallycross
A2	Beschikken over een nationale Omloop/Sprint vergunning Of beschikken over een palmares Omloop
A1	Voldoen aan de eisen tot het bekomen van een A3 en een A2

### Palmares

Aleen de resultaten behaald als piloot in de afgelopen 5 jaar  
Zie hoofdstuk 4 Art. 25 van het algemeen reglement

	Wedge	Jaar	Result
1			
2			
3			
4			

Geofficialiseerde bewijsstukken  
(officiële deelnemerslijst, getekend officieel klassement, ...) dienen samen met de vergunningsaanvraag meegestuurd te worden.

Vergunningsaanvragen vergezeld van niet-officiële documenten of met ontbrekende documenten worden als ongeldig beschouwd.

**B2B WORKWEAR**

**REX**

**WORK & SAFETY WEAR**

»» info@rexworkandsafety.com

»» 0479 070 464

»» Nieuwe Steenweg 20, 9810 Nazareth





## ROLKOOI (Bijlage J art 253-8 FIA)

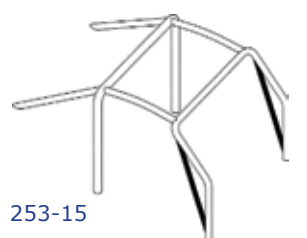
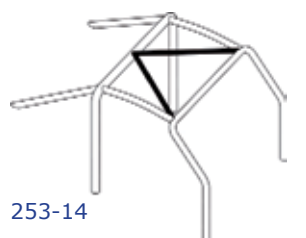
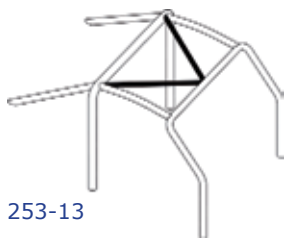
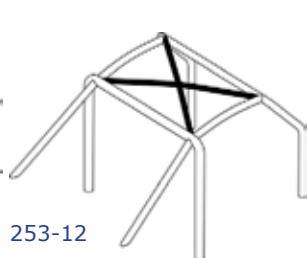
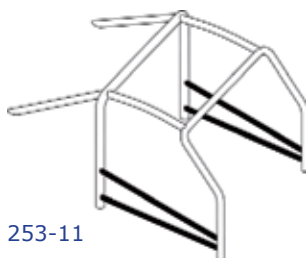
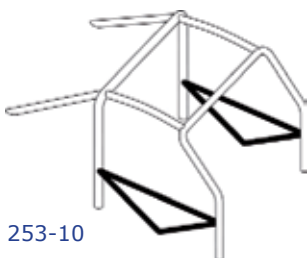
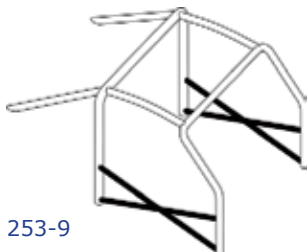
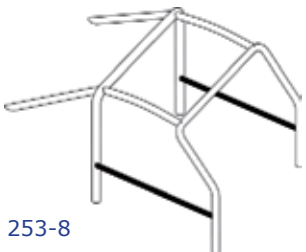
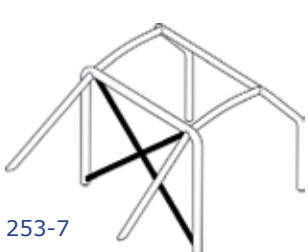
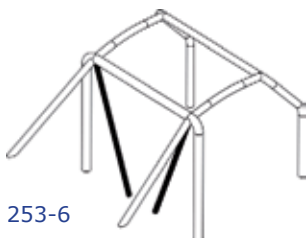
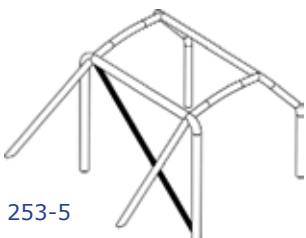
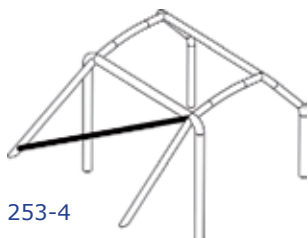

## ROLKOOI (Bijlage J art 253-8 FIA)

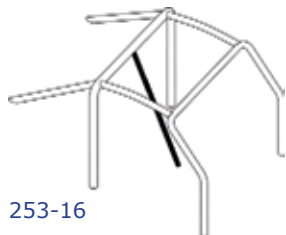

253-16

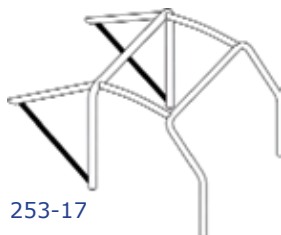

253-17

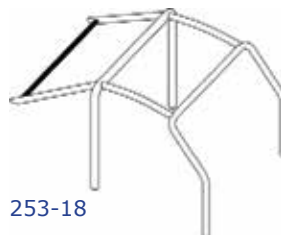

253-18

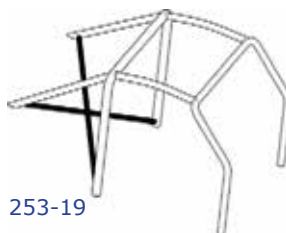

253-19

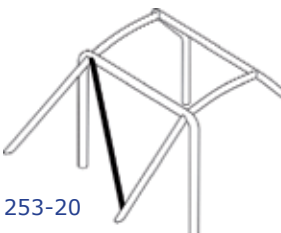

253-20

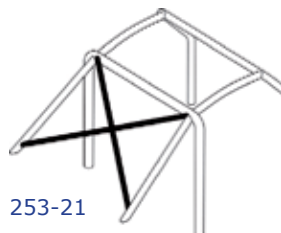

253-21

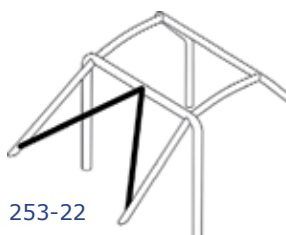

253-22

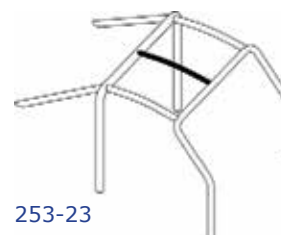

253-23



253-24

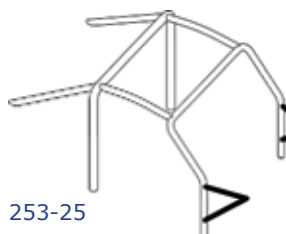

253-25

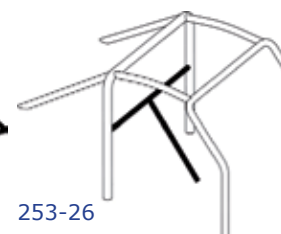

253-26

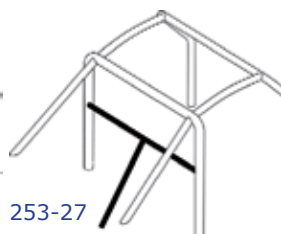

253-27

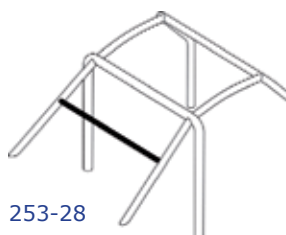

253-28

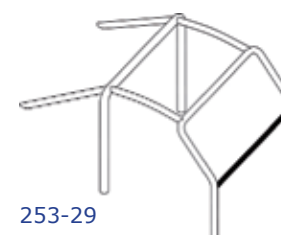

253-29

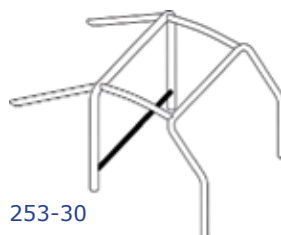

253-30

## ROLKOOI (Bijlage J art 253-8 FIA)

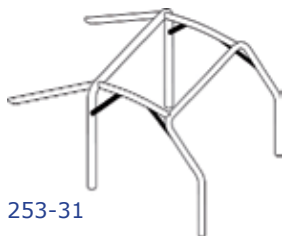

253-31

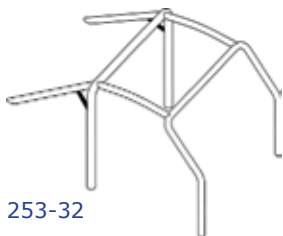

253-32

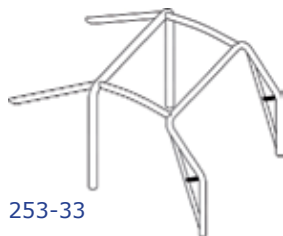

253-33



253-35A



253-35B



253-35C



253-36A

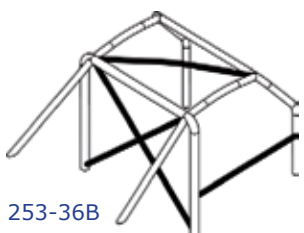

253-36B



253-36C

## BEVESTIGING ROLKOOI EN CONTERPLATEN

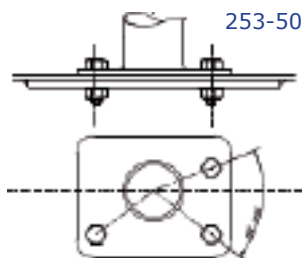

253-50

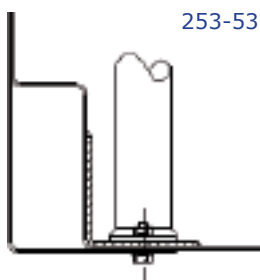

253-53

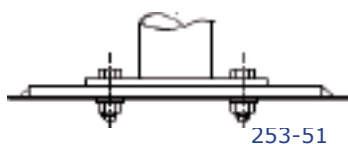

253-51

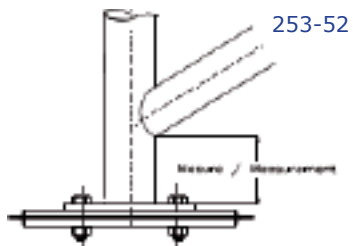

253-52



## BEVESTIGING ROLKOOI EN CONTERPLATEN

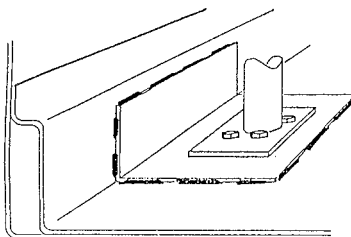
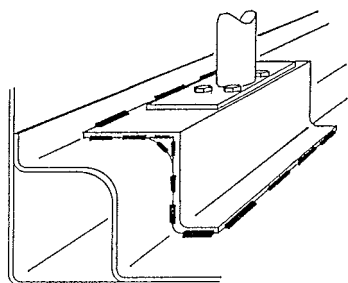
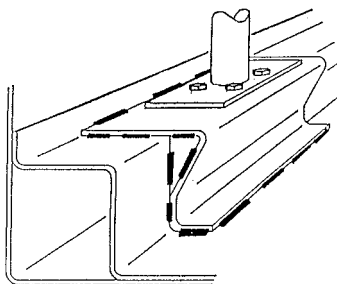
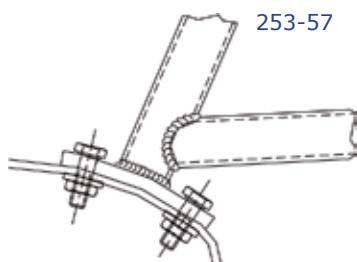
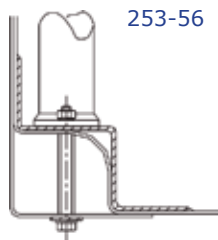
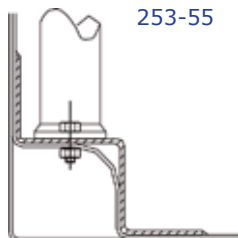
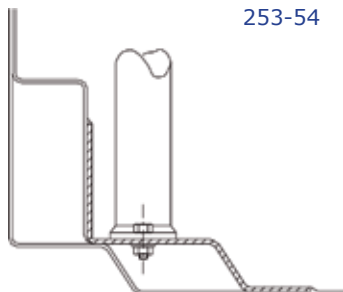

**GUSSET**

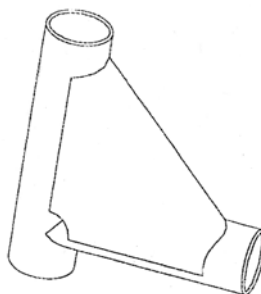
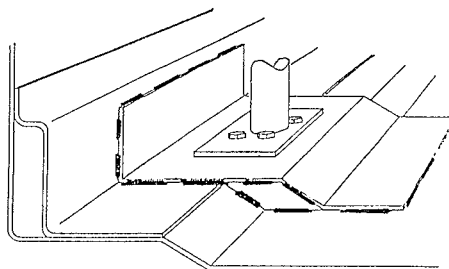

BUISVERBINDINGEN

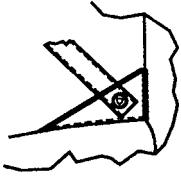

253-58

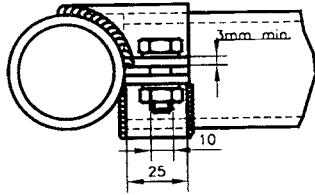

253-37

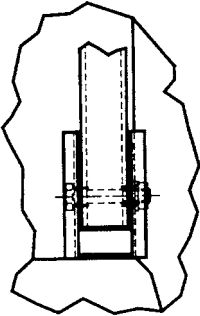

↑  
Invalsrichting van  
de belasting

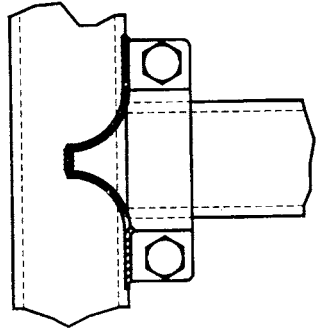

253-40

beschermmousse  
rolkooi

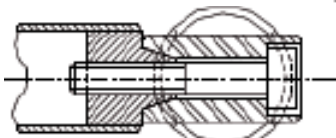
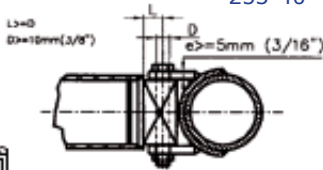

253-38

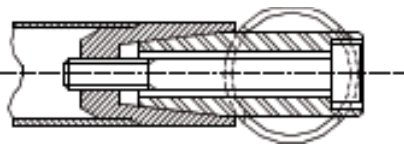

253-39

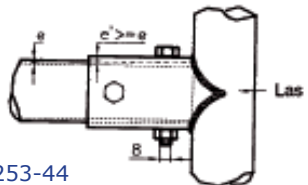

253-44

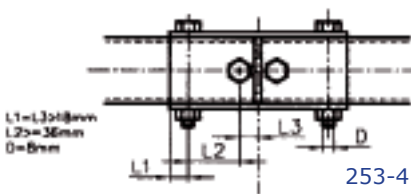

L1=L3>18mm  
L2>=36mm  
D=8mm

253-41

Afmetingen in mm

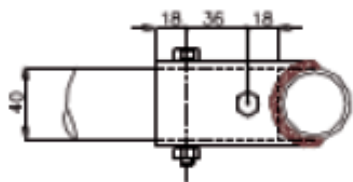

## BUISVERBINDINGEN

L1=L2>35mm  
D=10mm

253-42

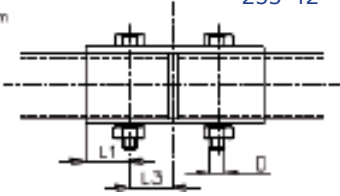

253-43

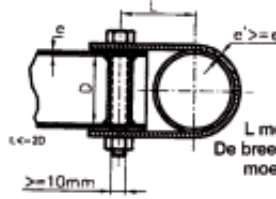

L moet minimaal zijn.  
De breedte van de klemplaat  
moet min. 25mm zijn.

## LEIDINGEN DOOR TUSSENSCHOTTEN

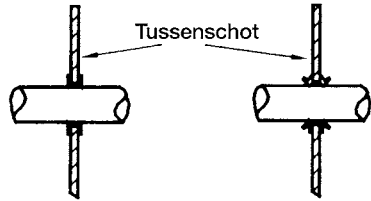
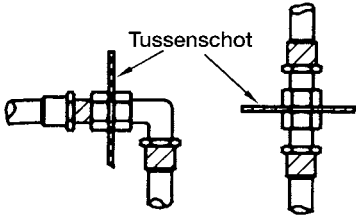

## BEVESTIGING ZETELS

253-65

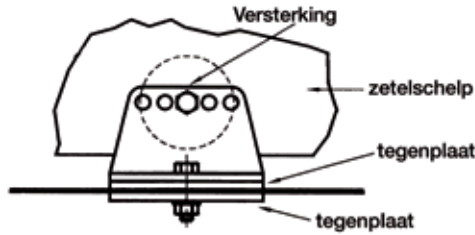

**INTERDICTION DE SOUDER LES PLATINES SUR LES CONTRE PLAQUES  
END PLATES MUST NOT BE WELDED ON THE COUNTERPLATES**

Profil en U / "U" shape extruded section  
Epaisseur 2.5 mm min.  
soudé à la traverse  
Thickness : 2.5 mm min.  
welded to the crossmember

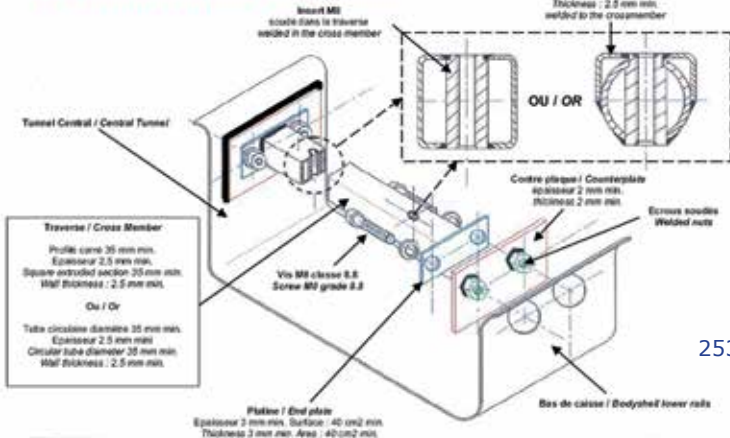

253-65B

## TURBO RESTRICTOR

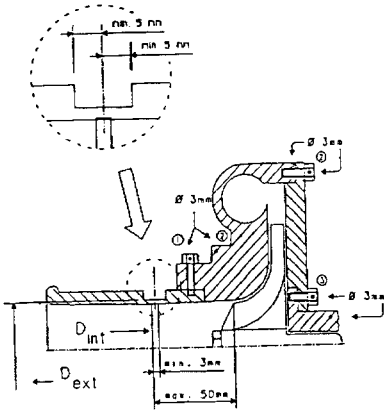

- ① Boring voor bout restrictor of restrictor compressiecarter
- ② Boring voor bout compressiecarter of carterflens.
- ③ Boring voor bout centraal carter of carterflens

Tekening

No 254-4

ANDERE MOGELIJKHEDEN

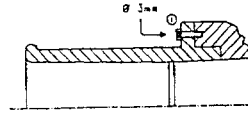
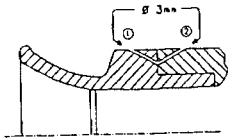

## BEVESTIGING TREKOOG

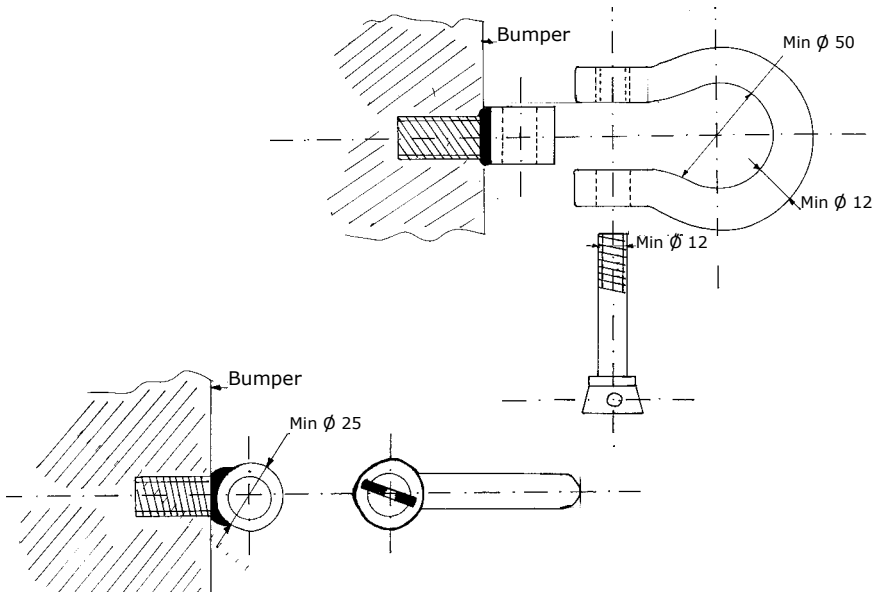

## RALLYCROSS

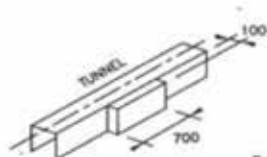
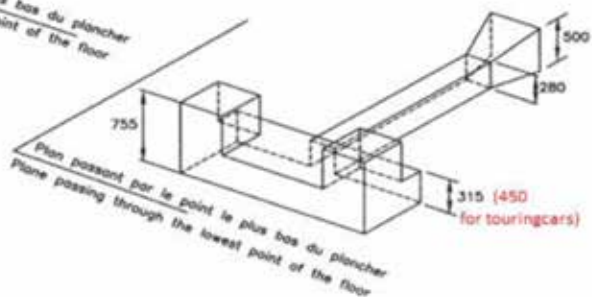
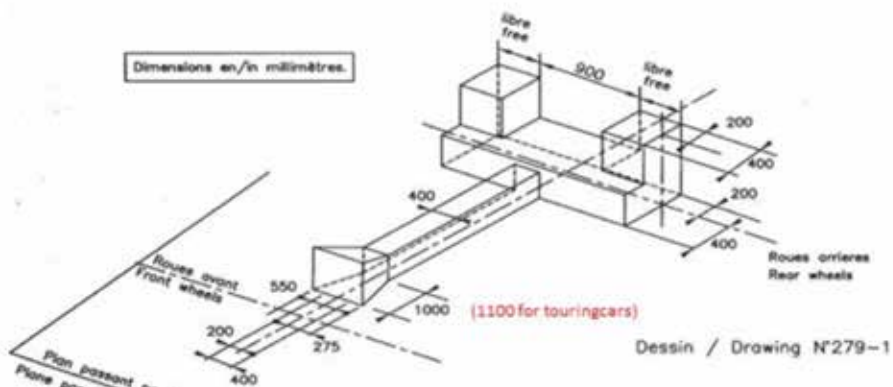

## KEUREN EN HERKEUREN VAN BENZINETANKS

**AIB-VINCOTTE** Diamant Building - Reyerslaan 80 - 1030 Brussel  
info@aib-vincotte.be

**Regionaal** Noordersingel 23 - 2140 Antwerpen  
Tel 03-221 86 11 - antwerpen-limburg@aib-vincotte.be

Bollenbergen 2b bus 10 - 9052 Zwijnaarde  
Tel 09-244 77 11 - gent@aib-vincotte.be  
Contactpersoon Dhr Andy Vercagne 0476-35 00 47

**Nota** De tanks van het type FT3 zijn geldig voor 5 jaar. Hierna kan enkel bij de constructeur zelf een bijkomend attest (éénmalig) bekomen worden voor 2 jaar.

## Veiligheidsuitrusting piloot & wagen

technische FIA Lijst nr 25 Appendix L hoofdstuk 3

### 1. helmen (hoofdstuk 3-1) normen compatibel FHR

#### 1. FIA 8859-2015 TL49

**Homologatie:**

Datum van einde homologatie in de technische lijst (afgekort TL) is de datum van einde fabricatie, niet van gebruik

**Gebruik:**

Geen datum van einde gebruik



#### 2. FIA 8860-2004

**Homologatie:**

Geen einde homologatie in de technische lijst

**Gebruik:**

Geen gebruik na 31/12/2020



#### FIA 8860-2010

#### TL33

**Homologatie:**

Datum van einde homologatie in de TL is de datum van einde fabricatie, niet van gebruik

**Gebruik:**

Geen gebruik na 31/12/2028

nieuw label van  
kracht vanaf  
01/01/2013



label aangebracht  
op de helmen  
Voor 01/01/2013



#### 3. FIA 8860-2018

#### FIA 8860-2018-ABP

#### TL69

**Homologatie:** datum van einde homologatie in de TL is de datum van einde fabricatie, niet van gebruik

**Gebruik:** geen datum van einde gebruik



#### 4. Snell SA2010 + FIA 8858-2002

+

#### SAH2010 + FIA 8858-2010

#### TL41

Alleen geldig voor gebruik met FHR (frontale hoofdsteen) als sticker snell vergezeld is van een sticker FIA niet geldig na 31/12/2023

##### Snell SA2010 + FIA 8858-2002



+



##### Snell SA2010 + FIA 8858-2010



+



of

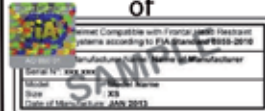

##### Snell SAH2010 + FIA 8858-2010



+



of

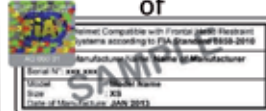

#### 5. Snell SA2015

Niet gehomologeerd voor gebruik met FHR

Geen gebruik na 31/12/2023

## II. Frontaal hoofdsteunsystem (FHR) hoofdstuk 3-3

**FIA 8858-2002**

Norm

**FIA 8858-2010 TL29**

Datum van einde homologatie in de technische lijst (TL) is de datum van einde fabricatie, niet van gebruik

Gebruik: Geen datum van einde gebruik

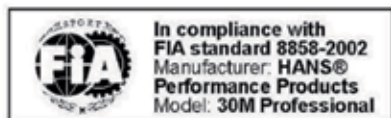

Label aangebracht op systemen FHR voor  
01/01/2013



Nieuw label van kracht vanaf  
01.01.2013

Compatibiliteit met helm / anker / RFT / riemen

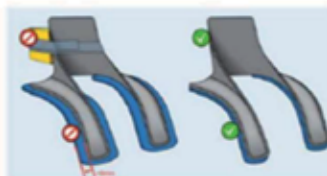
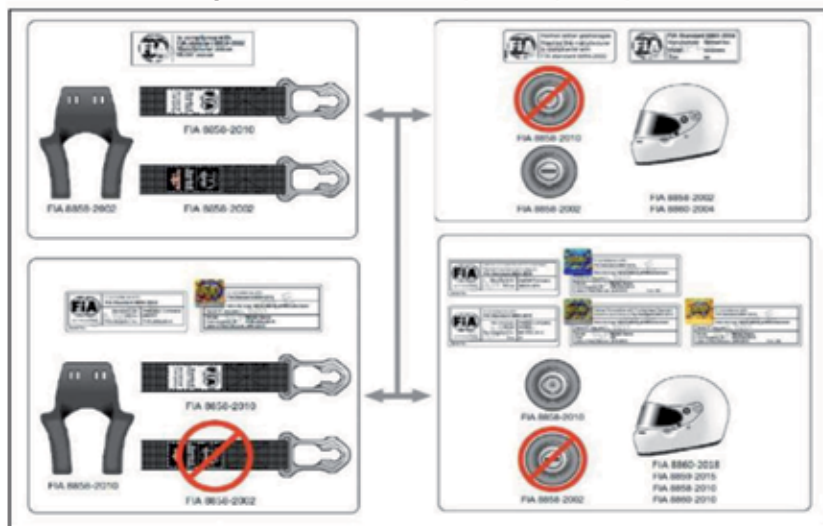

- Een slecht functionerende FHR-systeem (alle delen of een deel, riemen bvb) moeten vervangen worden zelfs als deze nog steeds gehomologeerd is.
- De labels dienen altijd bevestigd te blijven en leesbaar te zijn.

**Zie FIA bijlage L – hoofdstuk 3-3 voor alle gebruiksomstandigheden**





1. HANS-systeem
2. Veiligheidsbanden
3. Helm anker
4. Schouderondersteuning

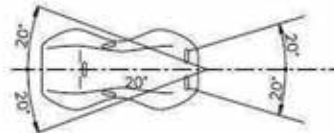
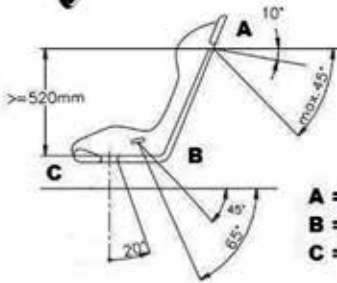

- A = Schoudergordel**  
**B = Heupgordel**  
**C = Vijfde/zesde punt**

253-61

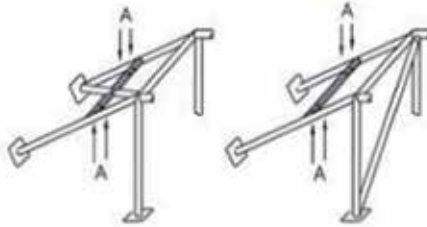

Ⓐ trous de montage pour harnais  
 mounting holes for harness





### III. Brandwerende kledij (hoofdstuk 3-2)

Overall, lang ondergoed boven + onder, kap, sokken, schoenen.  
 Handschoenen (optioneel voor co-piloot)

#### 1. FIA 8858-2000 TL 27

Datum van einde homologatie in de technische lijst (TL) is de datum van einde fabricatie, niet van gebruik

**Gebruik:** indien geen hologram FIA: niet meer geldig na 31/12/2022 voor de overalls en 31/12/2023 voor ondergoed, muts, schoenen en handschoenen.  
 Met hologram FIA: geen datum einde gebruik.



Label op kleding geproduceerd vóór 01.01.2013

**NOT VALID AFTER 31.12.2022**



Nieuw label van kracht vanaf 01.01.2013

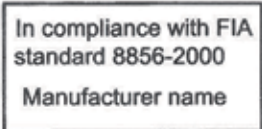

- Label op de sokken & handschoenen
- Label op de sub-kleding, mutsen en schoenen die gemaakt Zijn voor 01.01.2016

**NOT VALID AFTER 31.12.2023 (EXCEPT FOR SOCKS)**

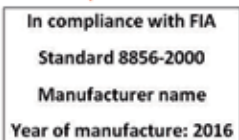

Nieuw label op de sub-kleding, handschoenen, schoenen & mutsen die gemaakt Zijn vanaf 01.01.2016

#### 2. FIA 8856-2018 TL 74

Datum van einde homologatie in de technische lijst (TL) is de datum van einde fabricatie, niet van gebruik

**Gebruik:** zie produktlabel (10 jaar vanaf fabricatiedatum)  
 Borduurwerk en markeringen alleen door de fabrikant gemaakt

##### Overalls



##### Schoenen, handschoenen, muts, ondergoed,



##### Sokken



## Uitrusting wagen-FIA bijlage J art. 253

### Veiligheidsgordels (art. 253-6)

#### 1. FIA 8853/98

TL 24

Datum van einde homologatie in de technische lijst (TL) is de datum van einde fabricatie, niet van gebruik

**Gebruik:** geldigheid van 5 jaar, te rekenen vanaf het bouwjaar  
niet meer geldig na 31/12/2022

Identificatielabel



homologatielabel



#### 2. FIA 8853-2016

TL 57

Datum van einde homologatie in de technische lijst (TL) is de datum van einde fabricatie, niet van gebruik

**Gebruik:** geldigheid van 5 jaar, te rekenen vanaf het bouwjaar

Verplicht voor wagens WRC/S2000/Rally2/Rally2kit/R-GT

Verplicht voor alle wagens vanaf 01/01/2023



# Uitrusting wagen-FIA bijlage J art. 253-16

## 1. FIA 8855-1999 stoelen TL 12

Datum van einde homologatie in de technische lijst (TL) is de datum van einde fabricatie, niet van gebruik. Technische lijst 12 geeft ook aan welk type stoelsteunen bij elke stoel moeten worden gebruikt

**Gebruik:** geldigheid van 5 jaar, te rekenen vanaf het fabricagejaar (+2 optionele jaren indien extra label)

Niet geldig na 31.12.2016

FIA Standard 8855 - 1999
ABC Seats Ltd.
Model: Super Champion 1996
Homologation N° CS.601.96
Date of Manufacture : June 1996

Label geldig van 01-01-2012 tot 31-12-2013

	In compliance with : <b>FIA Standard 8855-1999</b>
AB 00311	Manufacturer Name : <b>Name of Manufacturer</b>
Serial n° : xxx xxx	
Model	Model Name
Homologation N°	CS.xxx.xx
Date of Manufacture :	MAY 2012

Nieuw label geldig vanaf 01-01-2014

	In compliance with : <b>FIA Standard 8855-1999</b>
AB 00311	Manufacturer Name : <b>Name of Manufacturer</b>
Serial N° : xxx.xxx	
Model	Model Name
Homologation N°	CS.xxx.xx
Not valid after :	2019

Stoelen gerevalideerd voor 01-07-2017

	In compliance with : <b>FIA Standard 8855-1999</b>
AB 00311	Manufacturer Name : <b>Name of Manufacturer</b>
Serial n° : xxx xxx	
Model	Model Name
Homologation N°	CS.xxx.xx
Date of Manufacture :	MAY 2012

+  
Fabrikantlabel met keurmerk  
En nieuwe geldigheidsdatum

Stoelen gerevalideerd vanaf 01.07.2017

	In compliance with : <b>FIA Standard 8855-1999</b>
	Manufacturer Name : <b>Name of Manufacturer</b>
Serial n° : xxx xxx	
Model	Model Name
Homologation N°	CS.xxx.xx
Date of Manufacture :	MAY 2012

+

	Manufacturer Name : <b>Name of Manufacturer</b>	Life Extension
AB 00311	Serial N° : xxx.xxx	
Not valid after : 2019 This label is no longer valid without the original homologation label		

## Uitrusting wagen-FIA bijlage J art. 253-16

### 2. FIA 8862-2009 stoelen TL 40

Datum van einde homologatie in de technische lijst (TL) is de datum van einde fabricatie, niet van gebruik.

**Niet geldig na 31-12-2021**



**Nieuw label van kracht vanaf 01-01-2012**

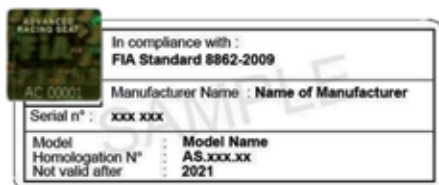

**Gebruik:** geldigheid van 10 jaar, te rekenen vanaf het fabricagejaar.  
Zetels met label zonder hologram FIA zijn niet geldig na 31-12-2021.

Technische lijst 40 geeft aan welk type stoelsteunen verplicht bij elke stoel moet gebruikt worden.

Alleen voor rally's tot 31/12/21, de stoelen kunnen worden gebruikt met steunen die door de autofabrikanten zijn gehomologeerd als optionele variant.

De verankeringen die worden gebruikt voor het bevestigen van de stoelsteunen moeten:

Origineel zijn van het voertuig.

Gehomologeerd door de constructeur van de wagen in variant optie.

Gebouwd volgens de regels van annex J-Artikel 253-16.

Speciale aandacht moet worden besteed aan de zitpositie in de fia 8862-2009 stoelen, vooral als er een schuimrubberen inzetstuk wordt gebruikt tussen de piloot en de gehomologeerde stoel (zie art. 253-16 voor details).

Stoel FIA 8855-1999: als er een schuimkussen wordt gebruikt tussen de piloot en de gehomologeerde stoel, mag dit niet meer dan 50 mm dik zijn.

**Zie bijlage J-art. 253-16 voor de gebruiksvoorwaarden**

## Uitrusting wagen-FIA bijlage J art. 253-7.3

Rally: 1 goedgekeurd blussysteem **EN** 1 handblusser verplicht  
 Ander:1 goedgekeurd blussysteem **OF** 1 handblusser verplicht  
 Norm goedgekeurde blusinstallaties

### 1 FIA systeem gelode Brandblussers (1999) TL 16

Datum van einde homologatie in de technische lijst (TL) is de datum van einde fabricatie, niet van gebruik.

Rally: minimum 3 kg

Gebruik:2 jaar geldigheid tussen elke onderhoudsbeurt

### 2 FIA 8865-2015 TL 52

Datum van einde homologatie in de technische lijst (TL) is de datum van einde fabricatie, niet van gebruik.

Gebruik:2 jaar geldigheid tussen elke onderhoudsbeurt

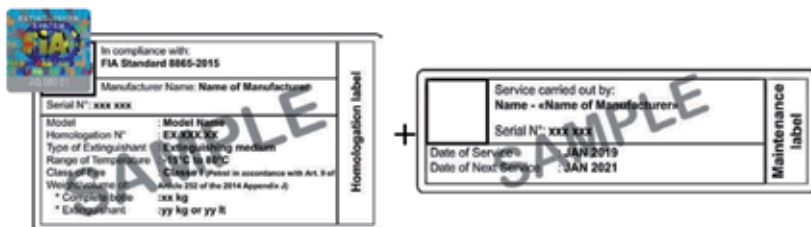

### 3 Manuele brandblussers (1 of 2)

niet noodzakelijk FIA-homologatie

Totale capaciteit: 2kg (1x2 kg of 2x1 kg)

2 jaar geldig tussen iedere servicebeurt

Moeten voldoen aan de eisen van FIA bijlage J art. 253-7.3

Een brandblusser waarvan de informatie niet leesbaar of bekend is (goedkeuring, fabricagedatum, datum van laatste servicebeurt, capaciteit, enz.) moet worden geweigerd.

een brandblusser waarvan de druk niet binnen het toegestane bereik ligt, moet worden geweigerd.

Elke blusser heeft een geldigheidsdatum van 2 jaar vanaf de inbedrijfstelling of de vorige service.

**Zie bijlage J-art. 253-7 voor de gebruiksvoorwaarden**



**VAS OFFICIAL**



De Vlaamse Autosport leeft ...

>>> NIET GELDIG ALS INKOMKAART <<<

**BRUYNEEL HUGO**

**102**

Bestuursorgaan  
Voorzitter UC  
Sportcommissaris



**2024**

**PERS - MEDIA**



De Vlaamse Autosport leeft ...

>>> NIET GELDIG ALS INKOMKAART <<<

**CARLENS TJEN**

**174**

VAS News  
Freelance Media



**2024**

**DEELNEMER**



De Vlaamse Autosport leeft ...

>>> NIET GELDIG ALS INKOMKAART <<<

**VERHOEVEN KRISTOF**

**2024**

**A 5293**

**A3**



12/01/1976

 RT Titanic M O

**VAS VEILIGHEID**



De Vlaamse Autosport leeft ...

>>> NIET GELDIG ALS INKOMKAART <<<

**FLEURICKERS PATRICK**

**1509**

Baanpost / Steward  
Veiligheidschef

Geldig tot: 31/12/2025



**VAS VEILIGHEID**